

Schriftzug / Logo
Optional

Anmeldung

Anmeldung

Konstr:	Name: JS	Datum: 21.02.2024	WES Systeme Electronic GmbH, Philipp-Reis Str. 10 61130 Nidderau Tel: (49) (0) 6187 9256-0
Geprüf.			
Änder.			
MATERIAL:	!! Material nicht festgelegt !!		Artikel: PATA-LB
			Teil: PATA-LB
			PATA-LB
Angaben in mm			Blatt 1 von 3

Konstruktionszeichnungen sind geistiges Eigentum von WES und urheberrechtlich geschützt.

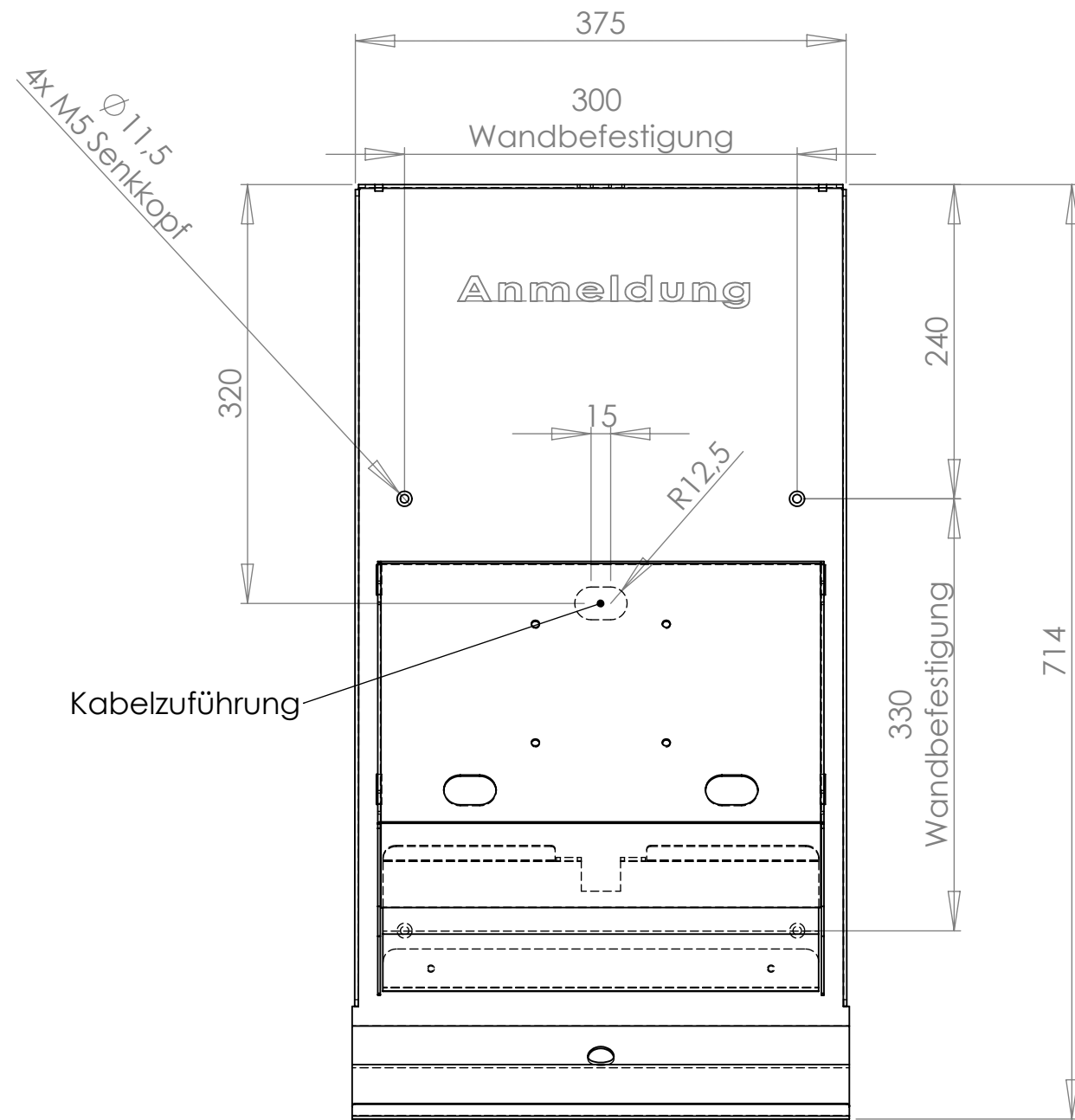
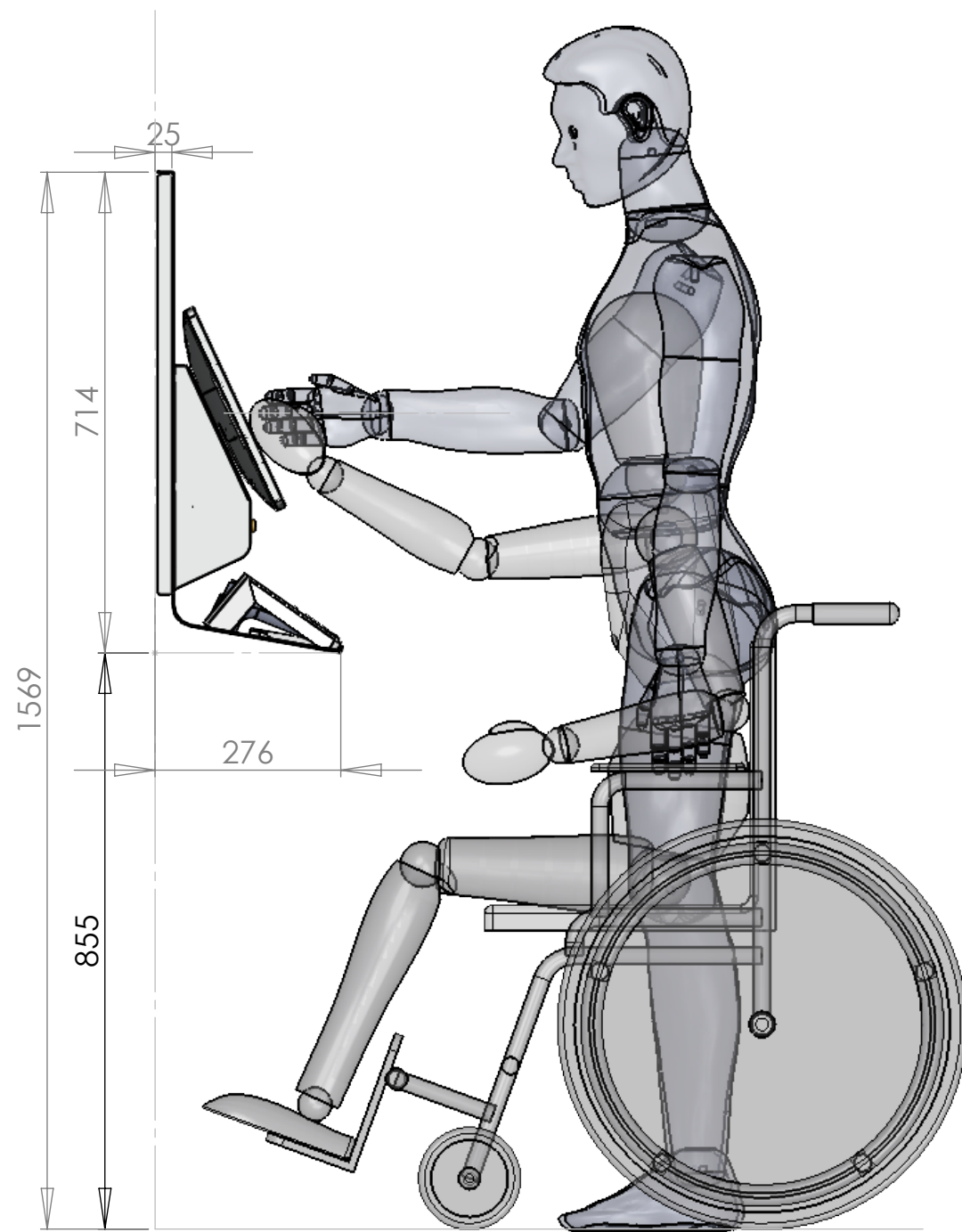

Konstruktionszeichnungen sind geistiges Eigentum von WES und urheberrechtlich geschützt.

Konstr:	Name: JS	Datum: 21.02.2024	WES Systeme Electronic GmbH, Philipp-Reis Str. 10 61130 Nidderau Tel: (49) (0) 6187 9256-0
Geprüf.			
Änder.			Artikel: PATA-LB
MATERIAL:	!! Material nicht festgelegt !!		Teil: PATA-LB
			PATA-LB
Angaben in mm			Blatt 2 von 3

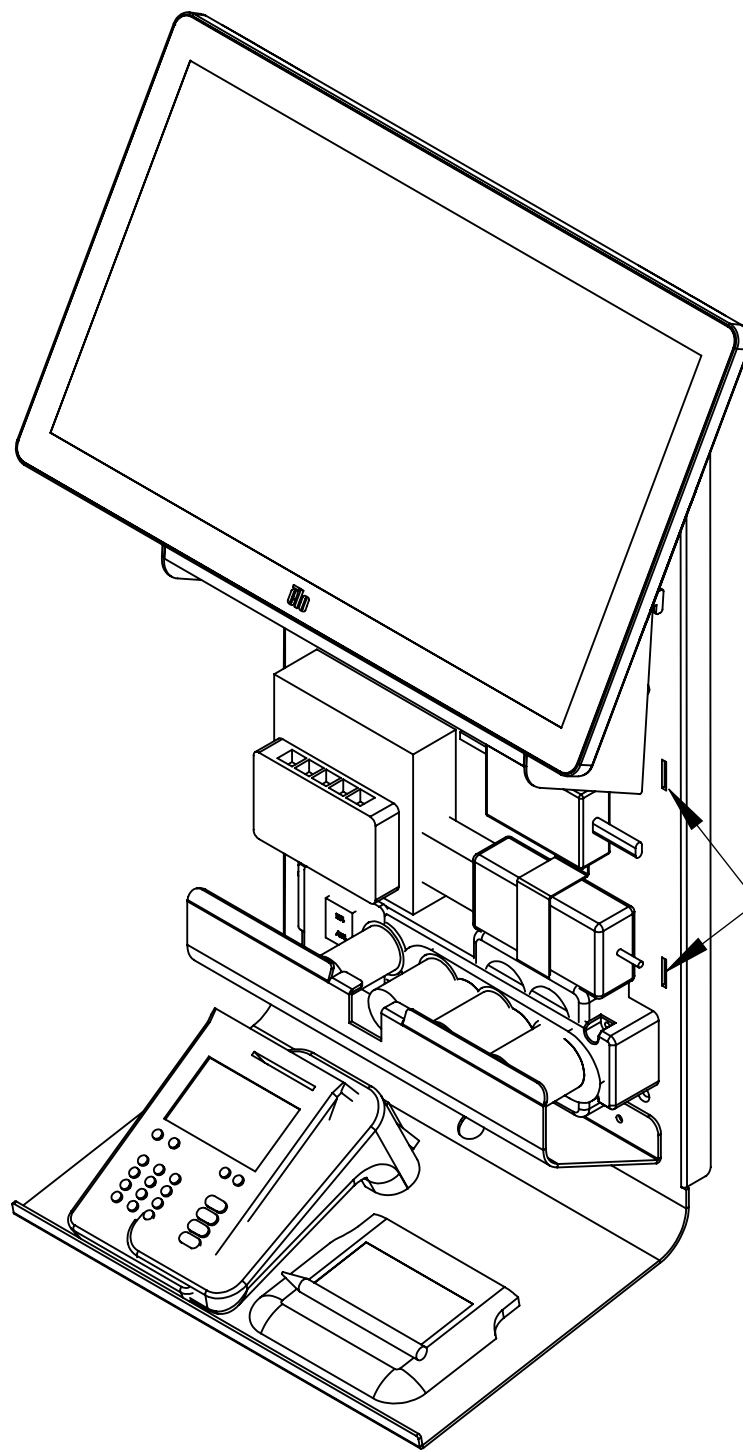

Revisionsstellung:
1. Schloß aufschliessen

2. Gehäusefront mit Monitor
nach oben schieben und aushängen

3. Danach an Wandblech
oben einhängen.

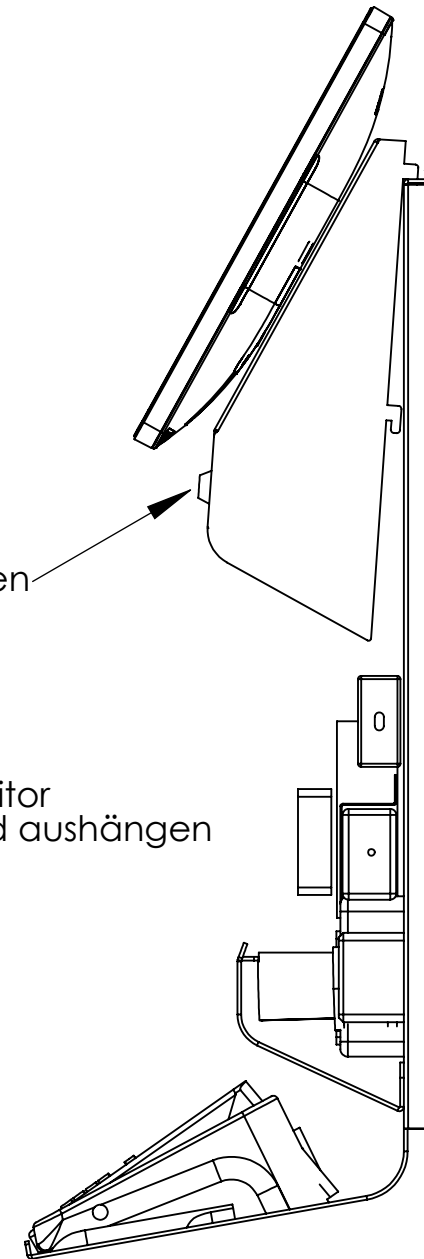

	Name:	Datum:
Konstr:	JS	21.02.2024
Geprüf.		
Änder.		

WES Systeme Electronic GmbH, Philipp-Reis Str. 10
61130 Nidderau Tel: (49) (0) 6187 9256-0

Artikel: PATA-LB

Teil: PATA-LB

PATA-LB